



STEPCRAFT.

Instrukcje
budowania. / Instrukcja budowy.

Rama podstawy maszyny Seria M (M.500 / M.700 / M.1000)
Stół maszynowy serii M (M.500 / M.700 / M.1000)

23.04



Zawartość zestawu (ilustracje bez skali) /
Elementy zestawu (ilustracje nie w rzeczywistej skali)

1



M.500 - nr art.: 12215
M.700 - Nr art.: 12222
M.1000 - Nr art.: 12223

1 x ramka
1 x ramka

2



Nr art.: 12217

4 x blaty na nogi do stołu
4 x blaty na nogi do stołu

3



Nr artykułu: 12216

4 x podstawa nogi stołu
4 x spody do nóg stołowych

4



M.500 - Nr art.: 12218
M.700 - Nr art.: 12225
M.1000 - Nr art.: 12226

2 x płytki wkładana
2x wkładki

5



Nr artykułu: 12219

4 x podstawa maszyny
4 x stopy maszynowe

6



Nr art.: 11096

8 śrub z łbem walcowym M6x40
8 x głowice cylindrów
Śruba M6x40

7



Nr artykułu: 12221

4 x śruba z łbem walcowym
M6x45
4 x głowice cylindrów
Śruba M6x45

8



Nr artykułu: 10146

8 śrub z łbem walcowym M6x20
8 x głowice cylindrów
Śruba M6x20

9



Nr art.: 11397

4 x śruba z łbem walcowym
M6x10
4 x głowice cylindrów
Śruba M6x10

10



Nr art.: 11937

4 x śruba z łbem sześciokątnym M6x8
4 x główki sześciokątne
Śruba M6x8
Stal ocynkowana / ocynkowana

11



Nr artykułu: 11101

4 x nakrętka M10
4 rowki M10
Stal ocynkowana /
ocynkowana

12



Nr art.: 10568

8 x nakrętka M6
8 rowków M6

13



Nr art.: 10573

8 x podkładka
8x podkładki

14



Nr artykułu: 12220

4 x odbojniki gumowe
4x podkładki gumowe

15



Przedmiot nr.: ---

8 pasków samoprzylepnych
8 x podkładki klejące

16

Przedmiot nr.: ---

Montaż A – Wstępnie zmontuj nogi stołu

Jednostka montażowa A – Wstępny montaż nóg do stołu

4x



A.1

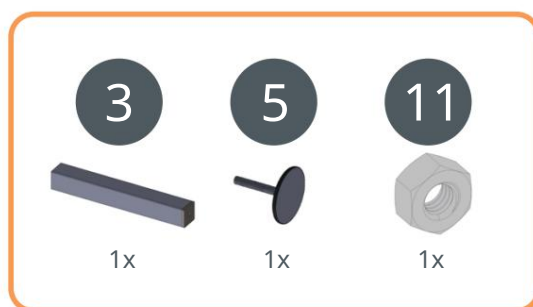
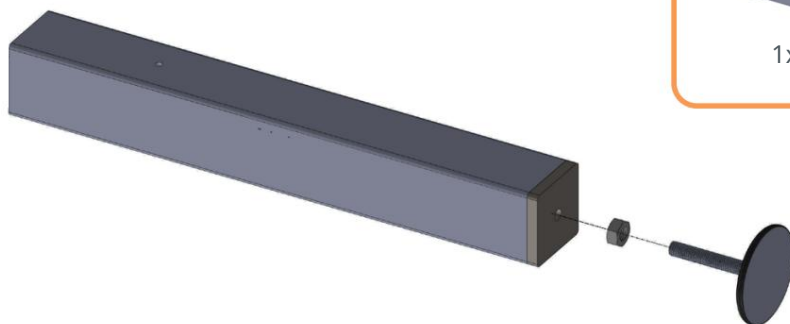

A.2

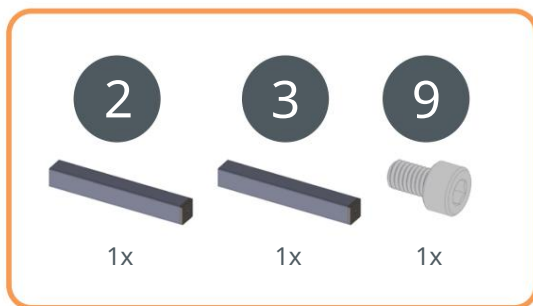
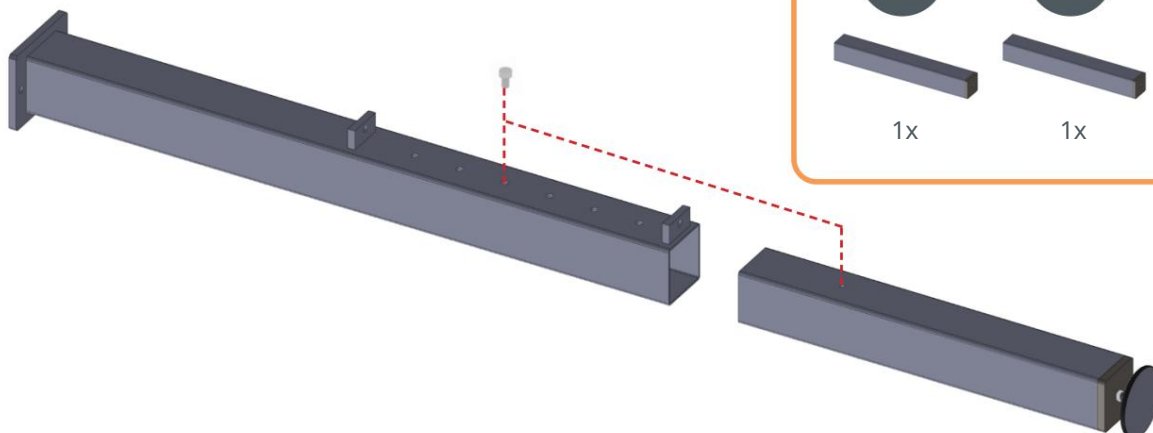

Montaż B – Zmontuj nogi stołu

Jednostka montażowa B – Montaż nóg stołu



B.1

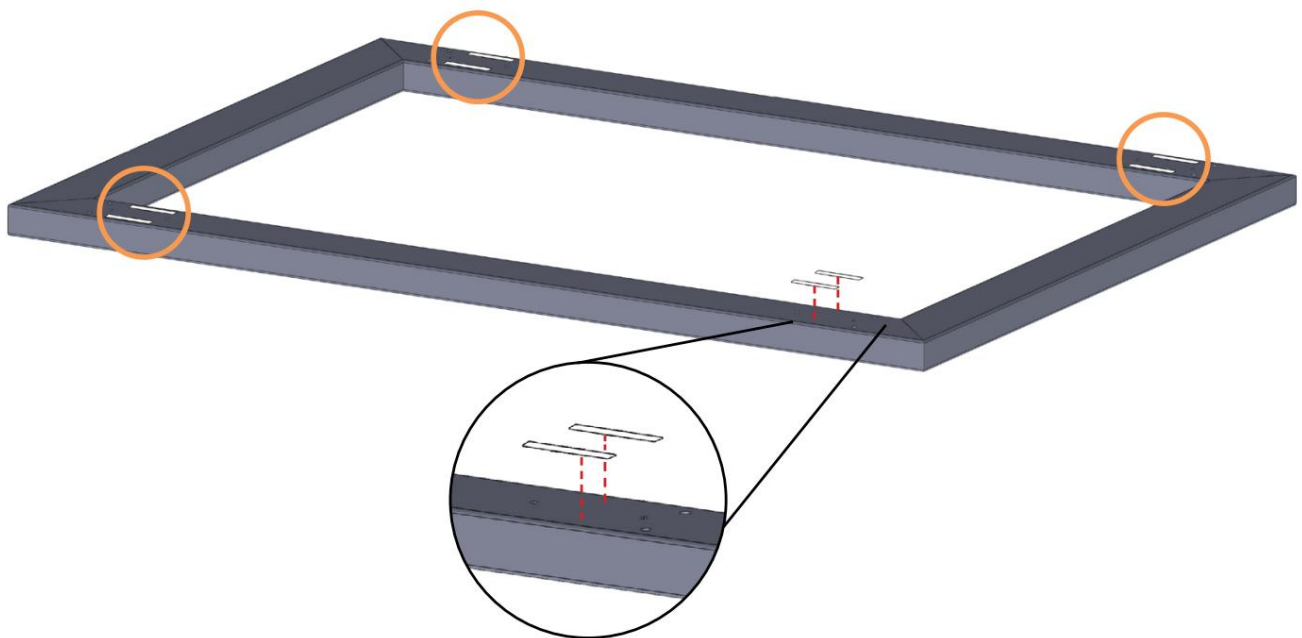
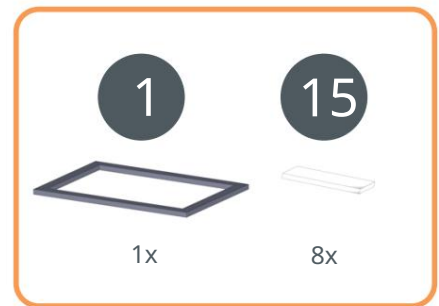

B.2

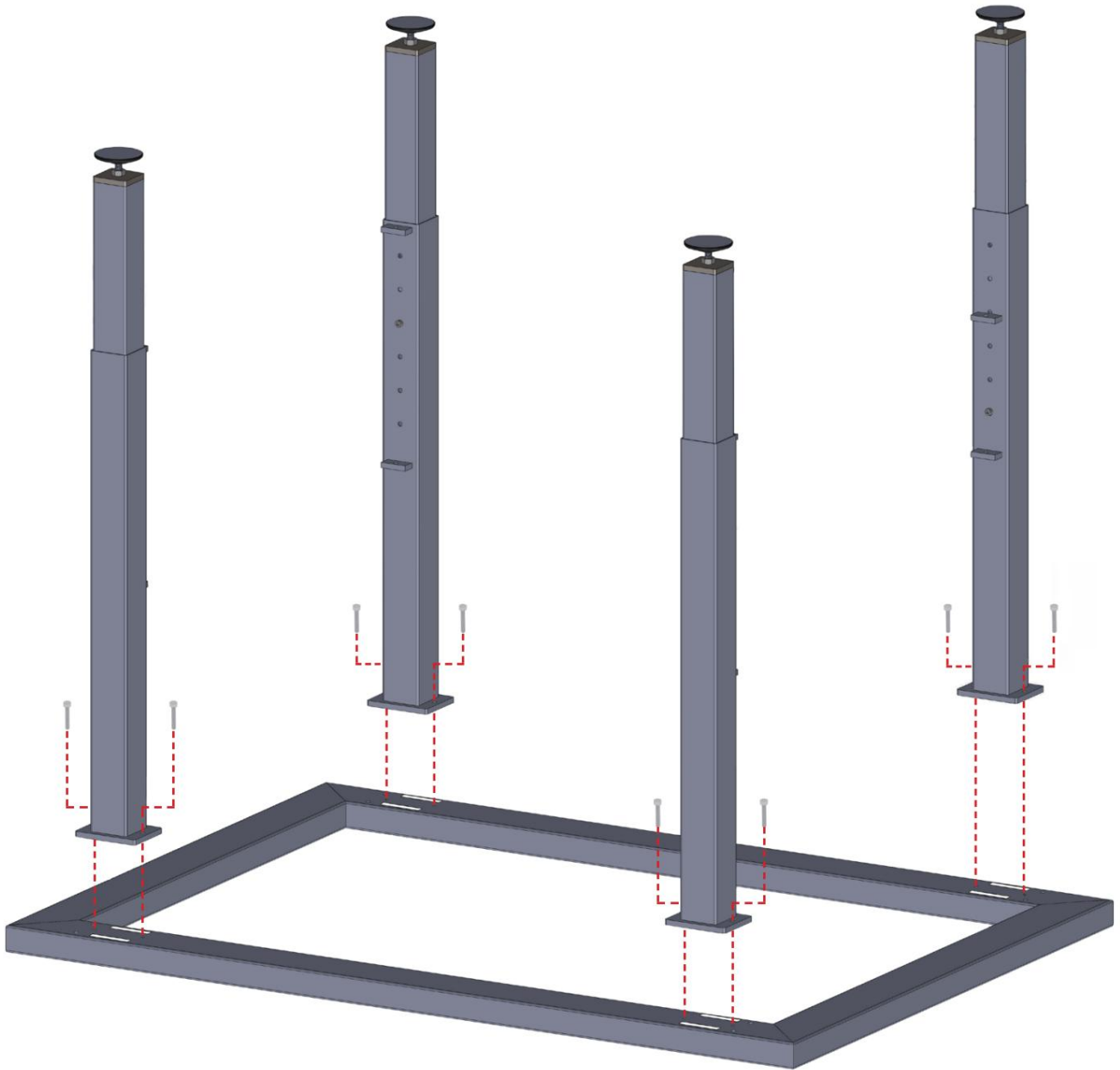

Montaż C – Zamontuj płytki wkładane
Jednostka montażowa C – Montaż wkładów



C.1

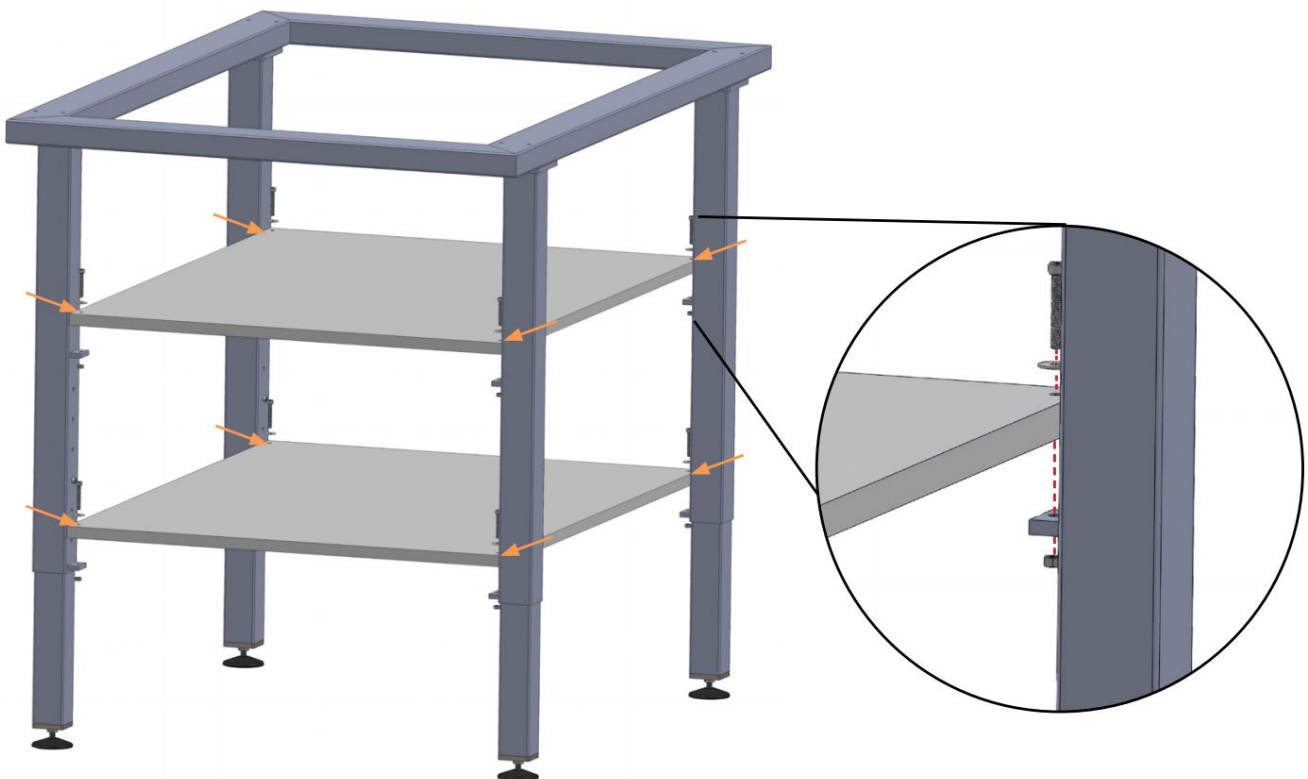
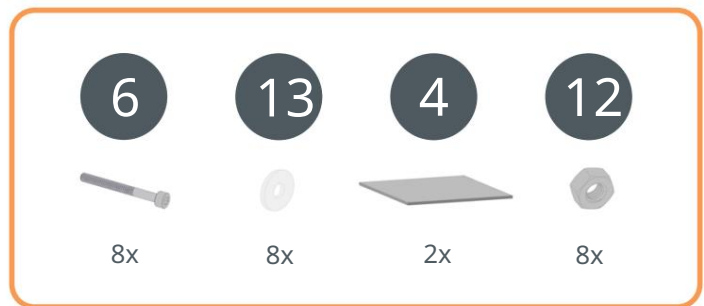

Montaż D – Zamontuj maszynę na podstawie maszyny

Jednostka montażowa B – Montaż maszyny CNC na stole maszynowym



D.1

4x



4



4x

10



4x

D.2

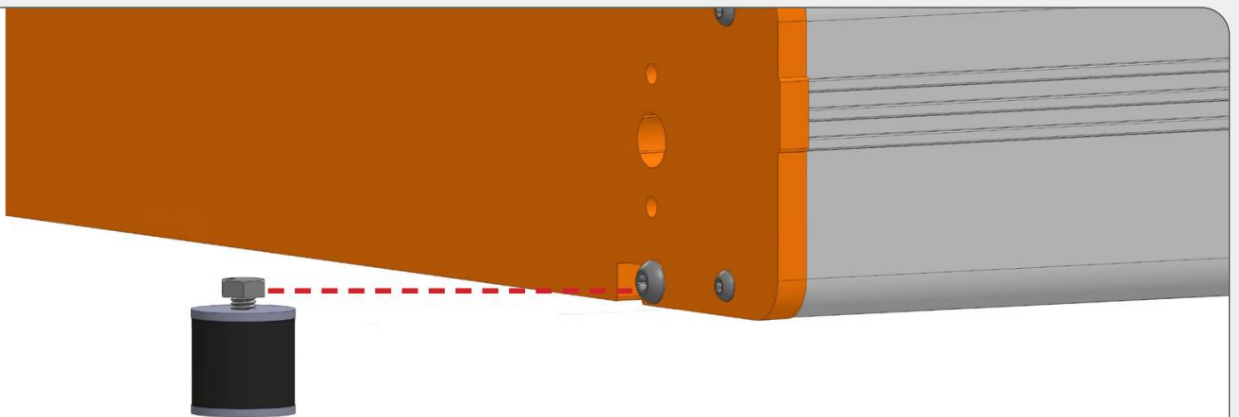

4x

Powtórz tę czynność w każdym rogu maszyny.
Powtórz tę czynność w każdym rogu maszyny.

D.3

4x

Powtórz tę czynność w każdym rogu maszyny.
Powtórz tę czynność w każdym rogu maszyny.

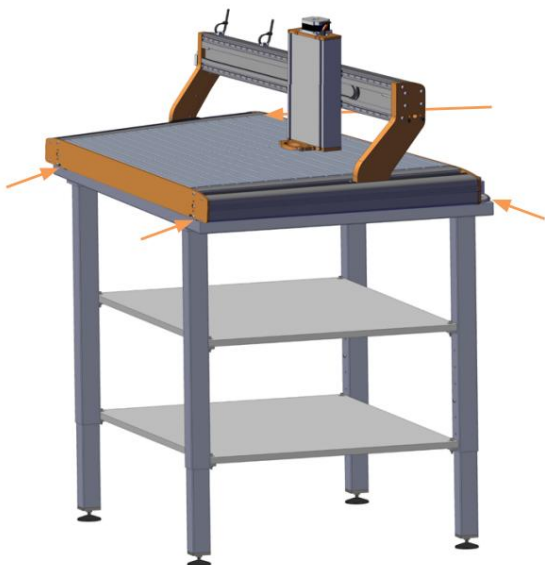
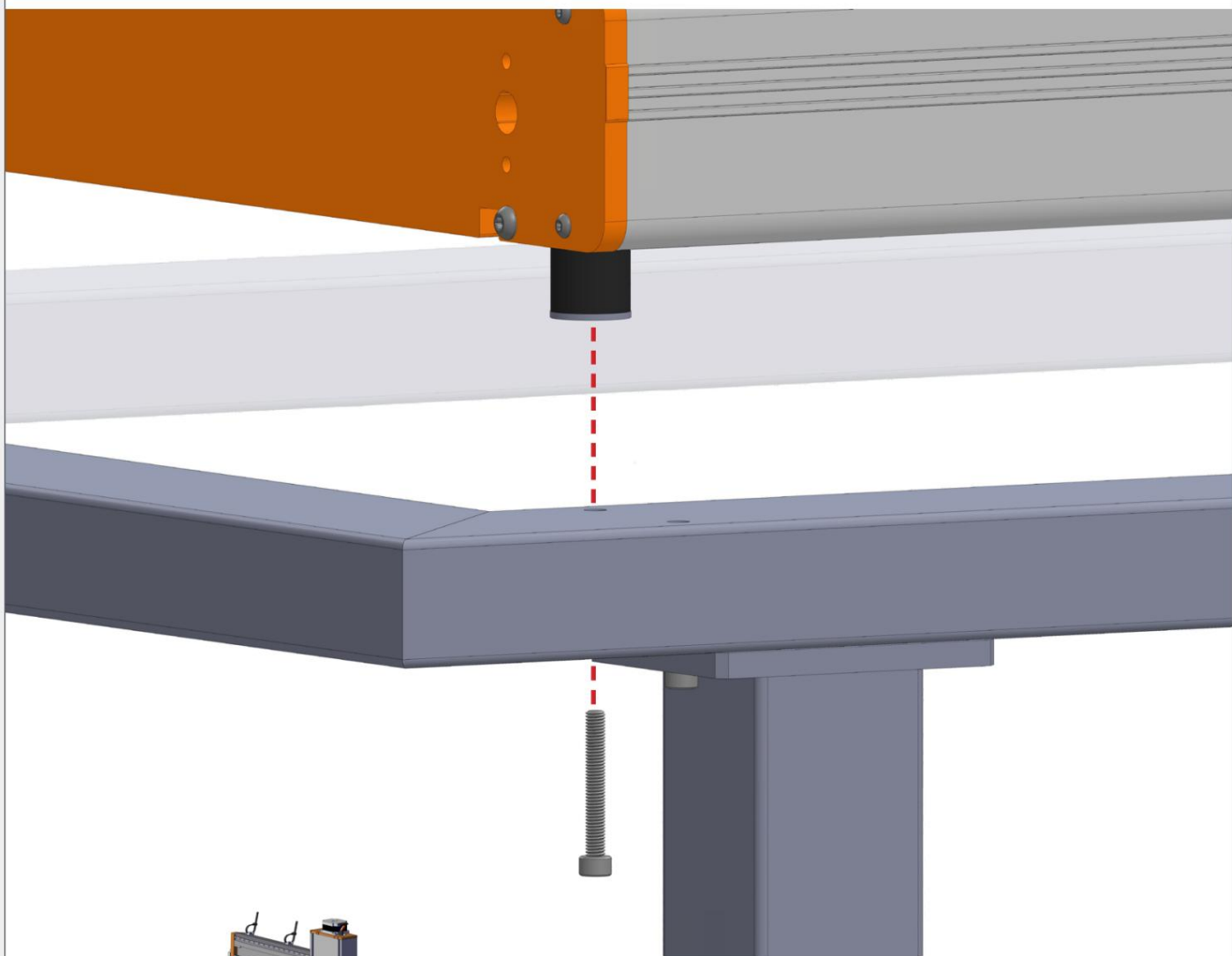
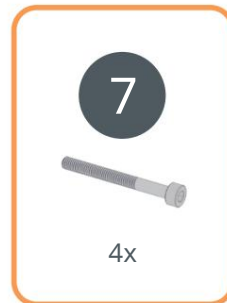

STEPCRAFT GmbH & Co. KG

Przy toporku 2

58708 Menden (Sauerland)

Niemcy

tel.: +49 (0) 23 73 / 179 11 60

poczta: info@stepcraft-systems.com sieć:

www.stepcraft-systems.com

Firma STEPCRAFT

Ulica Polowa 151

06790 Torrington, Connecticut

Stany Zjednoczone

tel.: +1 (203) 5 56 18 56

e-mail: info@stepcraft.us net:

www.stepcraft.us